

## INFORMATION TECHNIQUE

### MACHINE

Fabricant

N° de type

### CYLINDRE

Largeur utile **A**  mm

Ø au fond de rainure **K**  mm

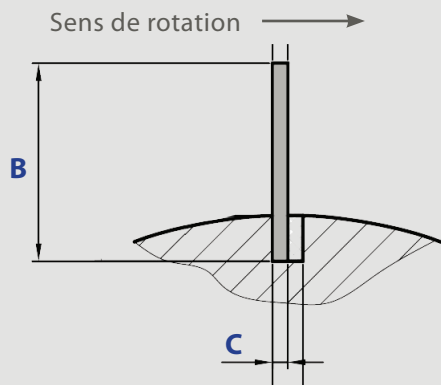

### LAME

Longueur de la lame **ML**  mm

Pas **ST**  mm

Hauteur de la lame **B**  mm

Largeur des rainures **C**  mm

## QUANTITÉ DEMANDÉE

### LAMES À ÉCHARNER

### DIMENSIONS DISPONIBLES DE HAUTEUR (B) ET D'ÉPAISSEUR (C)

EGS	32 x 2,4 mm <input type="checkbox"/>	35 x 2,6 mm <input type="checkbox"/>	35 x 3,0 mm <input type="checkbox"/>	
EA	32 x 2,4 mm <input type="checkbox"/>	35 x 2,6 mm <input type="checkbox"/>	35 x 3,0 mm <input type="checkbox"/>	
EXCALIBUR	32 x 2,4 mm <input type="checkbox"/>	35 x 2,6 mm <input type="checkbox"/>	35 x 3,0 mm <input type="checkbox"/>	
EXCALIBUR Greenfleshing			35 x 3,0 mm <input type="checkbox"/>	
EA Greenfleshing				35 x 4,0 mm <input type="checkbox"/>

### REMARQUE

Lames torsion droite **RW**  pièces

Lames torsion gauche **LW**  pièces