

INFORMACIÓN TÉCNICA

MÁQUINA

Fabricante de máquina

Tipo N°

CILINDRO

Ancho útil **A** mm

Ø en la parte inferior del canal **K** mm

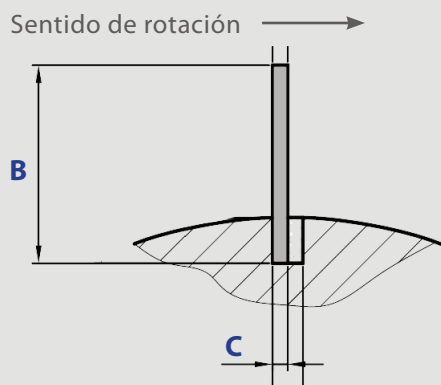

CUCHILLA

Largo de la cuchilla **ML** mm

Paso **ST** mm

Altura de la cuchilla **B** mm

Ancho del canal **C** mm

CANTIDAD SOLICITADA

CUCHILLAS PARA DESCARNAR

DIMENSIONES DISPONIBLES ALTURA (B) ESPESOR (C)

Modelo	32 x 2,4 mm	35 x 2,6 mm	35 x 3,0 mm	
EGS	<input type="checkbox"/>	<input type="checkbox"/>	<input type="checkbox"/>	
EA	<input type="checkbox"/>	<input type="checkbox"/>	<input type="checkbox"/>	
EXCALIBUR	<input type="checkbox"/>	<input type="checkbox"/>	<input type="checkbox"/>	
EXCALIBUR Greenfleshing			<input type="checkbox"/>	
EA Greenfleshing				<input type="checkbox"/> 35 x 4,0 mm

COMENTARIOS

Cuchillas de torsión derecha **RW** piezas

Cuchillas de torsión izquierda **LW** piezas